

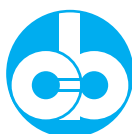

Pesetta aerea



modello AR-M



SOCIETA' COOPERATIVA
BILANCAI

Strumenti e Tecnologie per Pesare

Modello AR- M

Caratteristiche generali

■ Pesetta aerea costruita in acciaio Inox ad una cella di carico con grado di protezione IP65. Estremamente versatile è particolarmente indicata nel settore alimentare in genere. Costruita nel pieno rispetto delle norme che regolamentano le attrezzature da collocare all'interno di ambienti alimentari, è essenzialmente costituita da un telaio da fissare alla trave portante completo di cella supporti e tiranti per sostenere lo spezzone di guidovia in pesatura. Di semplice installazione con ingombri estremamente contenuti, è facilmente inseribile nelle moderne linee di movimentazione.

Munita di approvazione CE del tipo in conformità alla direttiva 90/384/CEE; può essere collegata alla vasta gamma di terminali elettronici della serie Evoluzione 2000 e Dialogica nelle versioni da tavolo o in cofano Inox. Disponibile sia in versione omologata sia per uso interno. Le principali

caratteristiche che contraddistinguono il sistema di pesatura sono:

- Elevata affidabilità anche in condizioni di impiego particolarmente gravose.
- Versatilità di utilizzo e possibilità di collegamento a sistemi computerizzati per la gestione delle diverse fasi (controllo peso, tracciabilità dei prodotti, ecc...).

Caratteristiche tecniche

- Portata da 150 a 300 kg;
- Guidovia 300 mm (esclusa dalla fornitura)
- Struttura completamente in acciaio Inox AISI 304.

Optional

- Versione Multirange.

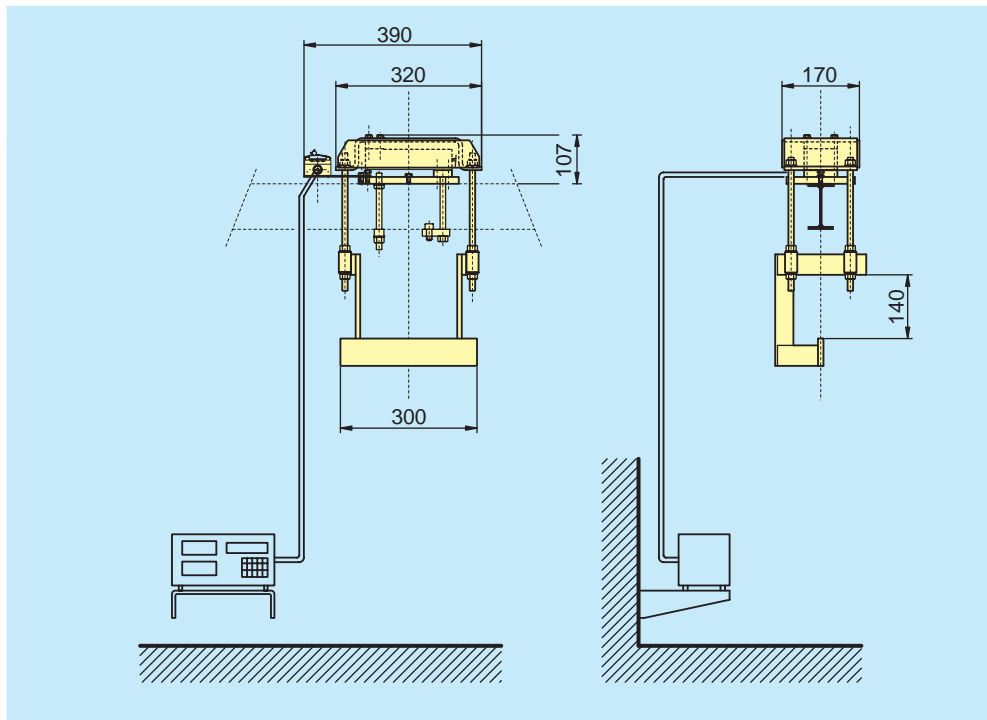

Modello	Versione Base		Versione Multidivisione	
	Portata (kg)	Divisione (g)	Portata (kg)	Divisione (g)
AR M 150	150	50	-	-
AR M 300	300	100	150/300	50/100



SOCIETÀ COOPERATIVA
BILANCIALI
Strumenti e Tecnologie per Pesare

Società Cooperativa Bilanciali Campogalliano
41011 Campogalliano (MO) Italy - Via S. Ferrari, 16
Tel. +39 059 / 89.36.11 - Fax +39 059 / 52.70.79
Servizio Assistenza Clienti - Tel. +39 059 / 89.36.12 - Fax +39 059 / 52.72.94
www.coopbilanciali.it - cb@coopbilanciali.it

Agente/Rivenditore